

# トヨタ ランドクルーザー





軽快なスタイルと快適な乗心地——比類なき機動力によって、山でも河でも道なき道を縦横に走破する万能車。それはトヨタ・ランドクルーザーです。強力125馬力エンジン、シフトロメッシュ式のトランスミッション、四輪駆動装置をはじめ、運転機構や懸架装置その他に、種々新鋭な設計を採用し電源開発、土木建築、農耕用、あるいは警察などのパトロール・カーや運送車、人員器材輸送車として広く愛用されています。また、中近東、東南アジア、中南米など遠く海外にも多量に進出し、好評を博しております。



■ 海外で活躍するトヨタ・ランドクルーザー



中南米でも……



エジプトでも……



インドでも……

幌付貨客兼用車寸法図 (PJ21KBH)

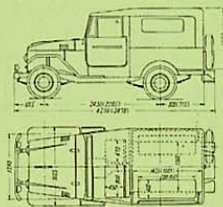

( )内寸法はPJ21KBをしのす

## ● 幌付貨客兼用

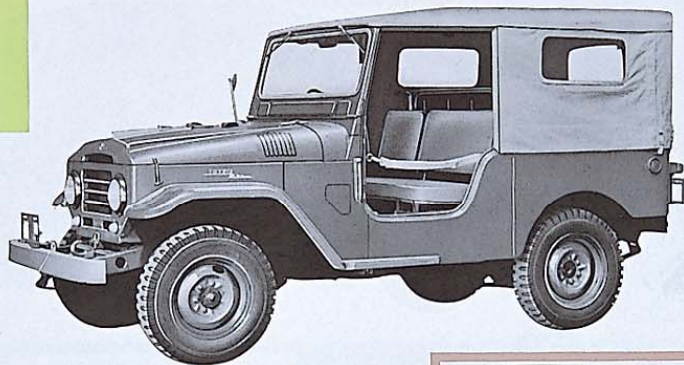

あらゆる用途に活用できる万能タイプの幌付貨客兼用車で、車種はホイール・ベースの長短により2つの種類があります。リヤ・ボデーには左右対照に2列のはね上げ式シートがあり、必要に応じてトラックにも、人員輸送車にも利用できます。ドアはセフティ・バンド付ですが、ご要望に応じ簡易スチール・ドアあるいはキャンバス・ドアが取付けられます。

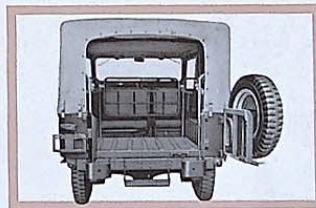

後部用席のはね上げ式シート

ハード・トップ付法 (FJ28VA)

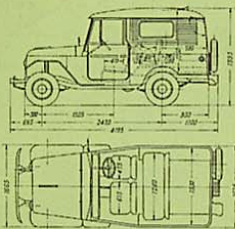

## ● ハードトップ



ライトバン付法 (FJ28VA)

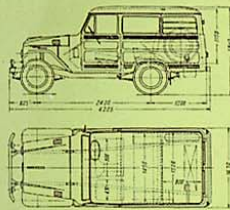

## ● ライトバン

一般型と同様にオールスチールの一体型で、室内装備もよく、雨風に心配なく、人員と商品を同時に運搬できます。ホイール・ベースはこの種の車としては長く、柔らかい懸架装置と相まって快いクッションが得られます。ドアは2ドアが標準ですが、ご要望により4ドアにもなり、その他ご希望の装備のものを架装できます。

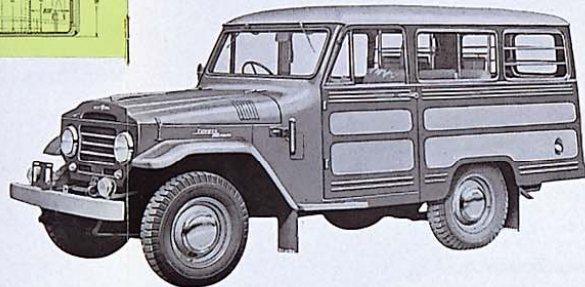

### 取外しできるハード・トップのライトバン

屋根部をハード・トップとしたライトバンで、必要に応じて、キャンバス製と同じように簡単に取外せますから、寒暖、その他の状況に応じて自由に使い分けできます。いわば一般ライトバンの簡易型であります。定員2名の場合500キロ、定員5名の場合300キロの荷物を積載できます。

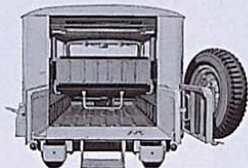

シートの配列は前2名、後3名、計5名で、前席は2分割式の折たたみ式、後席は固定式、後部のドアは観音開き式です。



### 動力の取出し装置 P.T.O

### パワー・テイク・オフ

パワー・テイク・オフはフロントおよびリヤ用の2種がありご希望によりシャシーに特別の改造を施すことなく取付けられます。このパワー・テイク・オフをお取付けになれば電源のない僻地でもエンジンの力を利用して、ウィンチ、発電機、コンプレッサー、鋸、水ポンプなどを動かすことができます。これらの器具のアクセサリーも各種用意してあります。

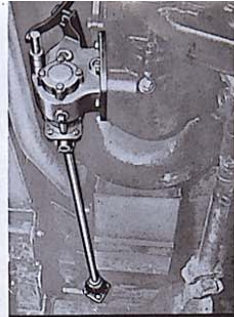

前部パワー・テイク・オフ



後部パワー・テイク・オフの取出し





## 4輪駆動の軽快なシャーシ

4輪駆動装置をもつ軽快なシャーシで強力エンジンと相まってどこでも突破できる強大な駆動力を発揮します。

ホイール・ベースは長短2つの形式があり、またご希望のボデーを架装できるようカウル付シャーシも用意してあります。

車種	区分	ホイール・ベース
FJ21	標準型	2,285 mm
FJ24	消防車用	2,430 mm
FJ28	ロング	

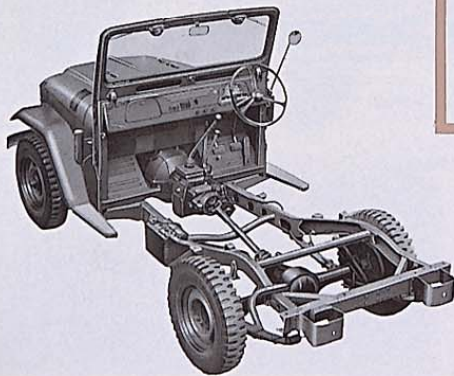

## ● 強力・経済 125馬力エンジン

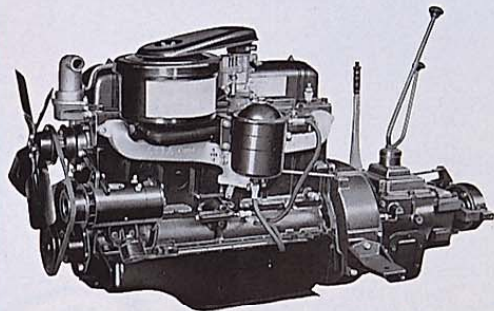

6気筒頭上弁式、3,878ccで最高出力125馬力を発揮する強力エンジンです。欧米の同種類の車は70馬力前後ですから、その出力は桁違いに強く、加速や登坂に素晴らしい偉力を発揮し、しかも燃料消費は少なく、非常に経済的です。



前輪の位置がどのように変わっても駆動できるボール・ジョイント



ステアリング・ダンパー付の軽快なステアリング装置

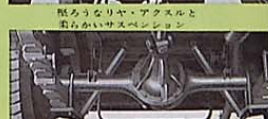

坂もなりや・アクセルと重なりやすいベシジョン

## なんにでも使える広い用途！



山野をかきめぐる狩猟に



作樂運送や現場見廻りに



沢山の荷物はトレーラーで



山岳ドライブ用に

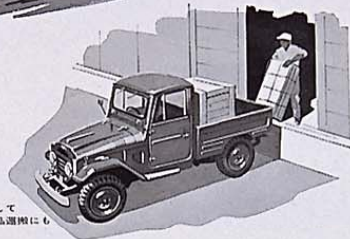

トラックとして  
どんな商品運搬にも



農場用の万能車として



雪上作業も楽々

TOYOTA LAND CRUISER